

決定図

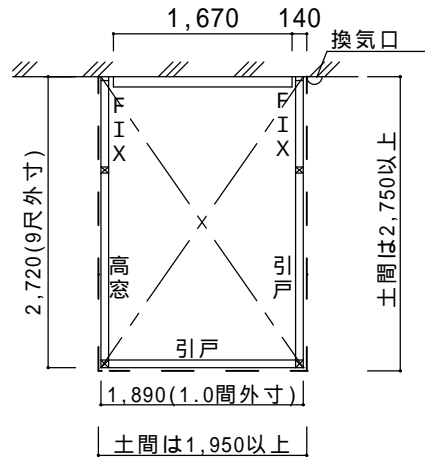

土間工事の注意事項
 サニージュの枠は水平に取付します。
 土間打設工事(別途)はレベル調整の上、水勾配がないように打設してください。
 土間寸法は図面を参考の上、それ以上の大きさになる様に打設してください。

プラン F型 間口1.0間×出幅9尺 側面図

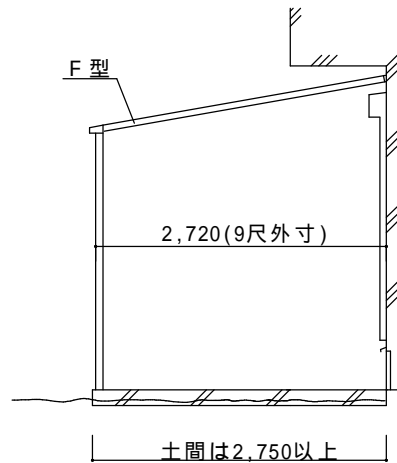

ランマの高さを詰めてバルコニー下に入れます。
 柱はアンカー止めとします。

仕様の確認をお願いします。特に本体色は必ずご確認願います。

サニージュF型土間納まり【LIXIL】
 強度：一般地域用(積雪20cmタイプ)
 サイズ：間口1.0間×出幅9尺
 屋根材：一般ポリカーボネート(クリアマット)
 オプション：網戸、吊下げ物干しA(2本入)

備考

- ・出幅9尺で確定とします。
- ・土間打設工事は別途です。土間完了後の施工となります。
- ・高さ(ランマ)切詰めあり。
- ・建物へはビス止めでの設置になります。外壁保証付住宅の場合は、保証上問題がないかハウスメーカーへご確認下さい。

本体アルミ色(フレーム色)				
ブラック	ホワイト	シャイングレー	ブロンズ	オータムブラウン
		○		