

# 決定図

平面図

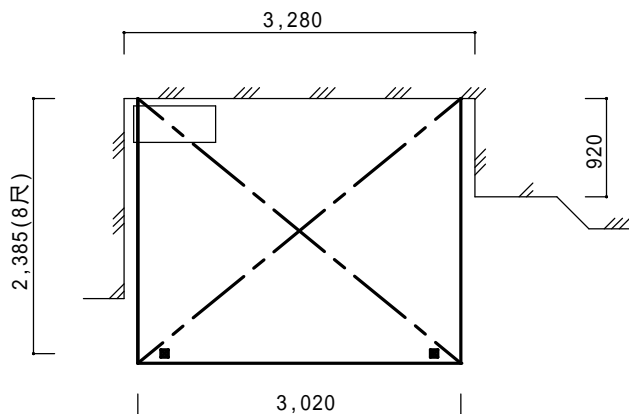

立面図(側面)

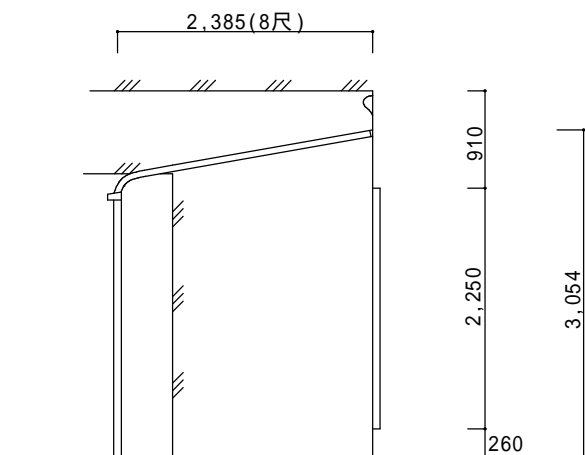

仕様の確認をお願いします。本体色は必ずご確認願います。

スピーネ R 型600標準仕様【LIXIL】  
 強度：一般地域用(積雪20cmタイプ)  
 サイズ：間口3,020×出幅2,385(8尺)  
 屋根材：一般ポリカーボネート(クリアブルー)  
 OP：吊下げ物干しB(2本入)  
 本体色：シャイングレー

----- ----- -----	ご確認印	サンルーム.COM 〒010-0967 秋田市高陽幸町17-21 TEL0120-223-544	担当者	作成日	工事名称	A - 01
				承認印	図面名称	

平面図・立面図