

決定図

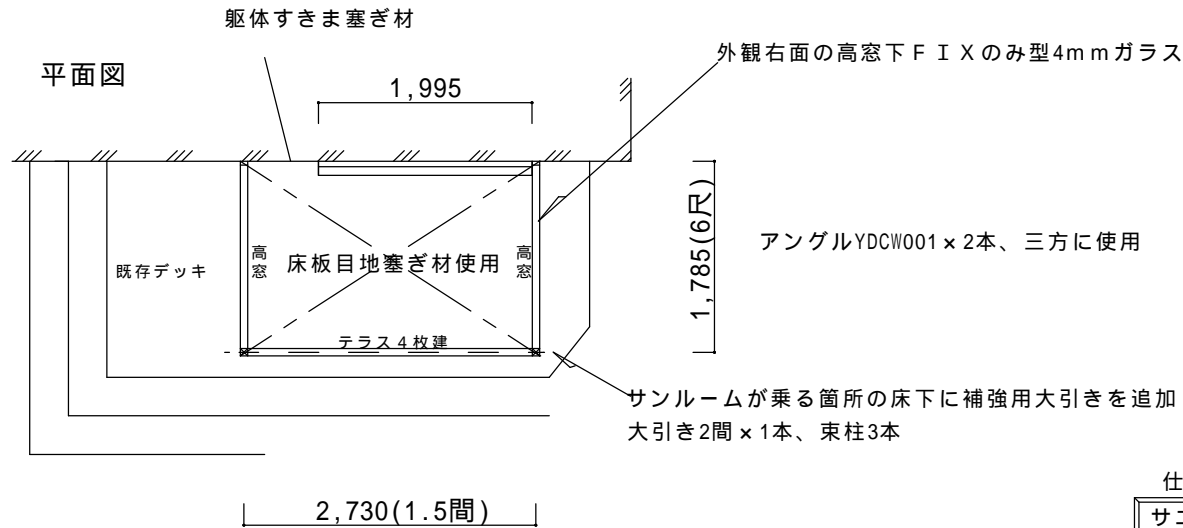

仕様の確認をお願いします。本体色は必ずご確認願います。

サニージュF型600デッキ土間納まり【LIXIL】
 強度：一般地域用(積雪20cmタイプ)
 サイズ：間口2,730(1.5間)×出幅1,785(6尺)
 屋根材：熱線吸収ポリカ(クリアマットS)
 ガラス：透明5mm、型4mm(外観右高窓下のみ)
 オプション：網戸、内部日よけ、床板目地塞ぎ材
 補強アンゲル、カーテンレール

備考

- ・ランマ付とします。
- ・躯体ビス止めです。建物保証付き住宅の場合は保証上の問題がないか事前にご確認ください。
- ・サニージュは簡易的なアルミ囲いとなりますので、居室並みの水密性、気密性はございません。台風や豪雨時にはサニージュ内部に雨水が侵入してくる場合があります。
- ・既存オーニングの撤去処分あり。

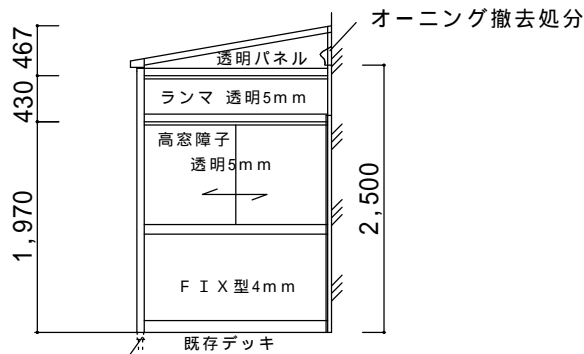

外観右面の高窓下F I Xのみ型4mm、その他全て透明5mmとします。

本体アルミ色				
ブロンズ	ホワイト	ナチュラルシルバー	ブラック	オタムブラウン
	○			

----- ----- -----	ご確認印	サンルーム.COM 〒010-0967 秋田市高陽幸町17-21 TEL0120-223-544	担当者	作成日 H29.10.10	工事名称	A - 01
				承認印	図面名称 平面図・立面図	