

# 決定図

平面図

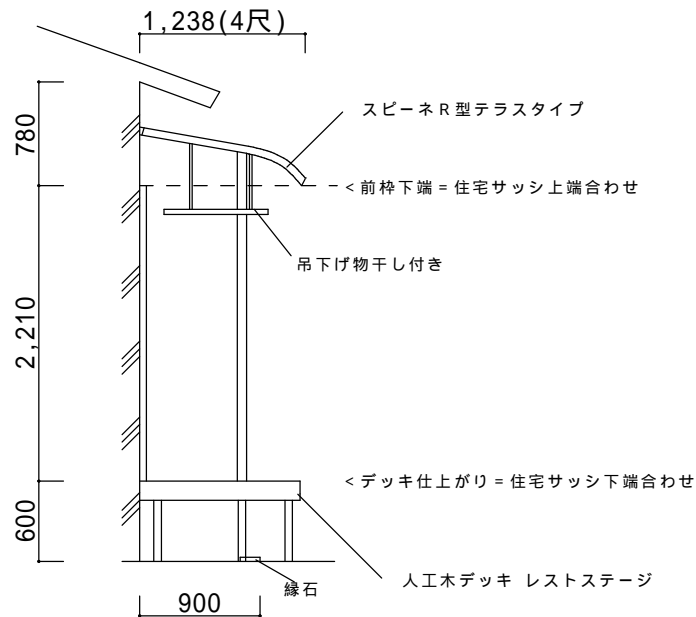
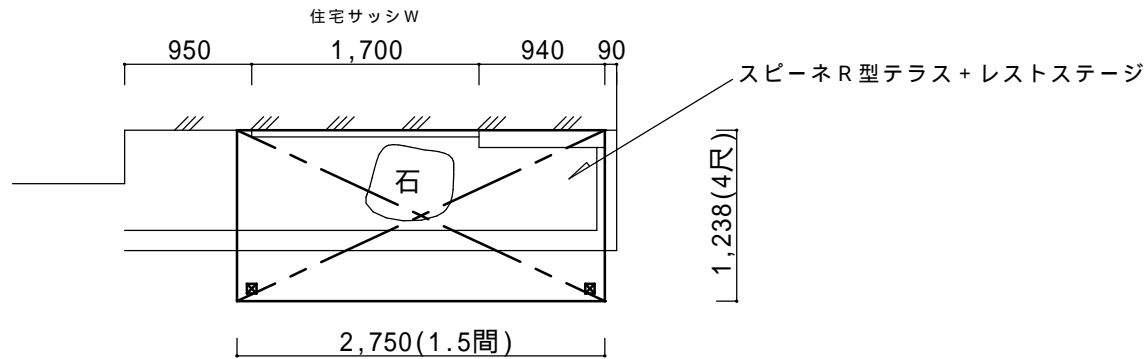

スピーネR型600テラスタイプ【LIXIL】  
 出幅自在桁仕様  
 強度：一般地域用(積雪20cmタイプ)  
 サイズ：間口1.5間 × 出幅4尺  
 屋根材：標準ポリカ(クリアブラウン)  
 柱：長尺柱  
 オプション：吊下げ物干しB標準(2本入)  
 本体色：ブロンズ

人工木デッキ レストステージ【LIXIL】  
 縦貼り、束柱ロング(調整なし)  
 幕板B仕様、  
 サイズ：間口2,795mm × 出幅1,200mm  
 オプション：テラス柱固定部品 + 化粧カバー  
 床色：クリエモカA

備考

- ・ 躯体へビス止めして取付となります。
- ・ 既存の庭置き物干しの移設は別途です。事前をお願いします。
- ・ 吊下げ物干しの位置は施工当日に打ち合わせ願います。
- ・ テラスのブロンズ色は6月末日を持って廃番となります。ご注文の際はお早めにお申込みください。

----- ----- -----	ご確認印	サンルーム.COM 〒010-0967 秋田市高陽幸町17-21 TEL0120-223-544	担当者	作成日	工事名称	A - 01
				承認印	図面名称	